

# Asennusohje/

## Graniittinen paasikivimuuri

Stone Store

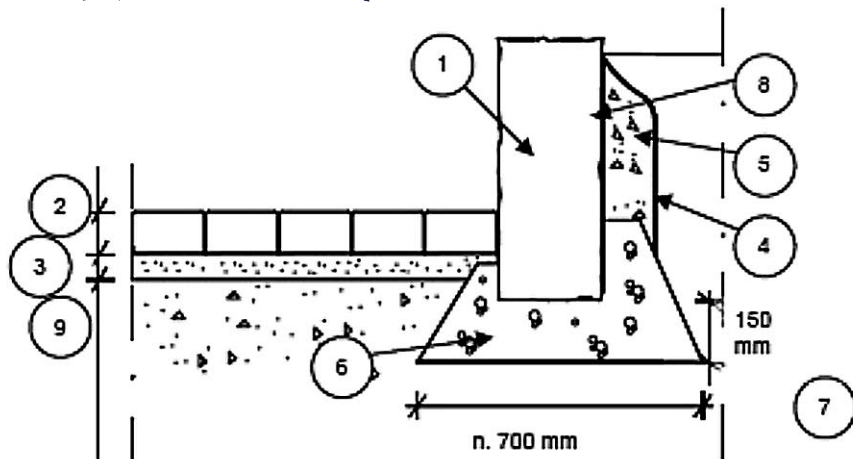

1. Granittinen paasikivi
2. Betonikivi tai -laatta
3. Asennusaluusta: asennushleikka 30- 50 mm # 0-8 mm
4. Suodatinkangas
5. Taustatäyttö: sepeli 0-32 mm tai Lecasora
6. Maakostea betonimassa K10
7. Mahdollisesti tarvittava salaojitus
8. Patolevy
9. Rakennekerrokset pohjasuunnitelman tai kunnallisteknisten töiden yleisen työselityksen mukaan

### Valmistelevat työt

- Varmistetaan, että paasikiven asennuslinjalle kaivettu asennusura on korkeustasoltaan noin 150 mm paasikiven suunnitellun alapinnan alapuolella.
- Paasikivelle kaivetun uran tulee olla leveydeltään noin 700 mm, jotta ura voidaan tiivistää tärylevyllä.
- Mikäli paasikivet asennetaan alueelle, jossa ei ole kantavaa kerrosta ennestään tehtynä, tulee kivien alle tehdä riittävä massanvaihto asianmukaisine kerroksineen hyvin tiivistettynä.

### Asennus

- Paasikivilinjat ja korot mitataan ja merkitään maastoon linjatapeilla.
- Paasikivilinjaan laitetaan asennuksen ajaksi linjalanka, jonka mukaan paasikivi asennetaan oikeaan linjaan ja korkeuteen.
- Paasikivet asennetaan maakostean betonin (lujuusvaatimus K10) varaan.
- Asennusmassa levitetään ja tasataan jättäen asennusaluusta noin 50 mm kovaksi.
- Paasikivi nostetaan paikalleen koneella tarraimen tai nostoliinon avulla.
- Massanuijaa ja rautakankea apuna käyttäen paasikivi asennetaan haluttuun korkeuteen ja asennuslinjaan.

### Viimeistely

- Asennuksen jälkeen paasikivimuurin taustalle laitetaan patolevy ja tehdään taustatäyttö routimattomalla, vettä läpäisevällä kiviaineksella (sepeli raekooltaan 8 - 16 mm tai lecasora ). Taustatäyttömateriaali erotetaan varsinaisesta kasvualustasta tai täytemaasta suodatinkankaalla, jotta maa-aineksien sekoittuminen saadaan estettyä.

### Huomioitavaa!

**Paasikivimuurin upotussyvyudessa tulee huomioida mahdollinen mm. taustatäytön aiheuttama maanpaine ja tästä johtuen upotus on tehtävä rakennesuunnitelmien mukaan.**